

Tchibo

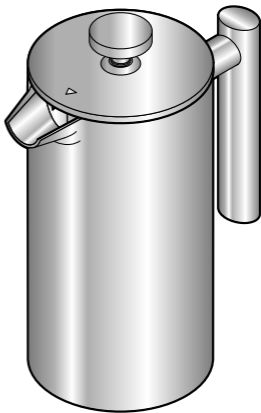

- de Produktinformation
- en Product information
- fr Fiche produit
- it Informazioni sul prodotto
- cs Informace o výrobku
- pl Informacja o produkcie
- sk Informácia o výrobku
- hu Termékismertető
- tr Ürün bilgisi
- ro Informații despre produs
- bg Информация за продукта

- de** Lesen Sie zuerst aufmerksam die Sicherheitshinweise und benutzen Sie den Artikel nur wie in dieser Anleitung beschrieben, damit es nicht versehentlich zu Verletzungen oder Schäden kommt.

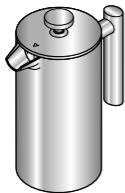

- Max. Fassungsvermögen: 900 ml (Wasser + Kaffeepulver), d.h. für ca. 7 Tassen à 120 ml oder 4 Becher à 200 ml.
- Wir empfehlen 1 Kaffeelot (ca. 7 g Kaffeepulver) für 1 Tasse à 120 ml. Für die komplette Kanne empfehlen wir ca. 40 bis 50 g Kaffeepulver auf 800 ml Wasser. Verwenden Sie die innenliegende Skala als Orientierungshilfe.

- en** Read the safety warnings carefully before you begin and only use the product as described in these instructions to avoid accidental injury or damage.

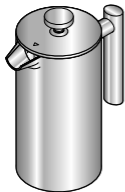

- Max. capacity: 900 ml (water + ground coffee), i.e. for approx. 7 cups of 120 ml each or 4 mugs of 200 ml each.
- We recommend 1 coffee scoop (approx. 7 g ground coffee) per cup of 120 ml. For a full pot, we recommend approx. 40 to 50 g ground coffee to 800 ml water. You can use the scale on the inner side as a guide.

- fr** Lisez attentivement les consignes de sécurité et n'utilisez cet article que de la façon décrite dans ce mode d'emploi afin d'éviter tout risque de détérioration ou de blessure.

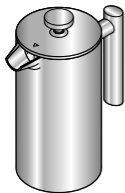

- Contenance max.: 900 ml (eau + café moulu), soit pour env. 7 tasses de 120 ml ou 4 mugs de 200 ml.
- Nous recommandons 1 dose de café (env. 7 g de café moulu) pour 1 tasse de 120 ml. Pour la cafetière entière, nous recommandons env. 40 à 50 g de café moulu pour 800 ml d'eau. Utilisez la graduation à l'intérieur pour vous orienter.

- it** Leggere prima attentamente le avvertenze di sicurezza e utilizzare l'articolo solo nel modo descritto nelle presenti istruzioni per l'uso, per evitare di provocare lesioni o danni involontari.

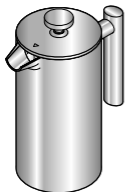

- Capacità massima: 900 ml (acqua + caffè in polvere), cioè per circa 7 tazze da 120 ml o 4 tazze da 200 ml.
- Si consiglia 1 cucchiaino di caffè (circa 7 g di caffè in polvere) per 1 tazza da 120 ml. Per la caraffa completa consigliamo circa 40-50 g di caffè in polvere per 800 ml di acqua. Utilizzare la scala graduata interna come orientamento.

- cs** Nejprve si pozorně přečtěte bezpečnostní pokyny a použijte tento výrobek pouze tak, jak je popsáno v tomto návodu, aby nedopatřením nedošlo k poranění nebo škodám.

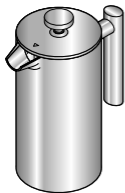

- Max. objem: 900 ml (voda + mletá káva), tj. cca na 7 šálek à 120 ml nebo 4 hrnky à 200 ml.
- Doporučujeme 1 dávku kávy (cca 7 g mleté kávy) na 1 šálek à 120 ml. Pro plnou konvici doporučujeme cca 40 až 50 g mleté kávy na 800 ml vody. K orientaci použijte stupnici na vnitřní straně.

- pl** Należy dokładnie przeczytać wskazówki bezpieczeństwa i użytkować produkt wyłącznie w sposób opisany w tej instrukcji, aby uniknąć niezamierzonych obrażeń ciała lub uszkodzeń sprzętu.

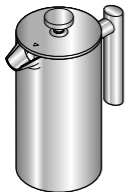

- Maks. pojemność: 900 ml (woda + mielona kawa), tj. na ok. 7 filiżanek po 120 ml lub 4 kubki po 200 ml.
- Zalecamy 1 miarkę kawy (ok. 7 g mielonej kawy) na 1 filiżankę o pojemności 120 ml. Aby zaparzyć cały dzbanek, zalecamy wsypanie ok. 40-50 g mielonej kawy na 800 ml wody. Należy posługiwać się skalą umieszczoną na wewnętrznej stronie dzbanka.

- sk** Prečítajte si pozorne bezpečnostné upozornenia a výrobok používajte len spôsobom opísaným v tomto návode, aby nedopatrením nedošlo k poraneniám alebo škodám.

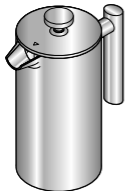

- Max. objem: 900 ml (voda + mletá káva), t. j. na cca 7 šálok à 120 ml alebo 4 hrnčeky à 200 ml.
- Odporúčame 1 odmerku kávy (cca 7 g mletej kávy) na 1 šálku à 120 ml. Na kompletnú kanvicu odporúčame cca 40 až 50 g mletej kávy na 800 ml vody. Ako pomôcku použite vnútornú stupnicu.

- hu** Figyelmesen olvassa el a biztonsági előírásokat, és az esetleges sérülések és károk elkerülése érdekében, csak az útmutatóban leírt módon használja a terméket.

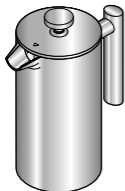

- Max. űrtartalom: 900 ml (víz + kávépor), azaz kb. 7 egyenként 120 ml-es csészéhez vagy 4 egyenként 200 ml-es bögréhez.
- Ajánljuk, hogy 1 kávéadagoló kanállal (kb. 7 g kávépor) adagoljon egy 120 ml-es csészéhez. A teljes kannához kb. 40-50 g kávépor és 800 ml víz használata ajánlott. Használja a belső skálát útmutatóként.

- tr** Önce güvenlik uyarılarını dikkatle okuyun ve kaza sonucu ortaya çıkabilecek yaralanmaları veya hasarları önlemek için ürünü yalnızca bu kullanım kılavuzunda belirtildiği şekilde kullanın.

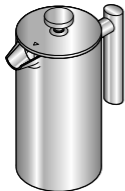

- Maks. hacim: 900 ml (su + kahve tozu), yani yakl. 120 ml ölçüsünde 7 fincan veya 200 ml ölçüsünde 4 kupa için.
- 120 ml ölçüsündeki 1 fincan için 1 porsiyon kahve (yakl. 7 g kahve tozu) öneriyoruz. Haznenin tamamı için 800 ml suya yakl. 40 ila 50 g kahve tozu öneriyoruz. Kılavuz olarak içte bulunan ölçeği kullanın.

- ro** Citiți mai întâi cu atenție instrucțiunile de siguranță și utilizați articolul doar conform indicațiilor prezentate în acest manual, pentru a nu se produce accidental pagube sau vătămări corporale.

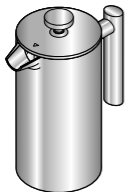

- Capacitate max.: 900 ml (apă + cafea pulbere), aceasta înseamnă că pentru aprox 7 cești de 120 ml sau 4 pahare de 200 ml.
- Vă recomandăm 1 măsură de cafea (aprox 7 g cafea pulbere) pentru 1 ceașcă de 120 ml. Pentru întreaga cană recomandăm aprox 40-50 g cafea pulbere la 800 ml apă. Folosiți scara interioară drept ghid.

bg Прочетете внимателно указанията за безопасност и използвайте артикула само съгласно това ръководство, за да не възникнат наранявания и щети по невнимание.

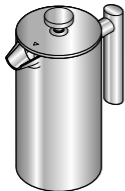

- Макс. капацитет: 900 мл (вода+ мляно кафе), т.е. за ок. 7 чаши от по 120 мл или 4 чаши от по 200 мл.
- Препоръчваме 1 част кафе (ок. 7 г мляно кафе) за 1 чаша от 120 мл. За цялата кана препоръчваме ок. 40 до 50 г мляно кафе на 800 мл вода. За ориентация използвайте вътрешната скала.

1.

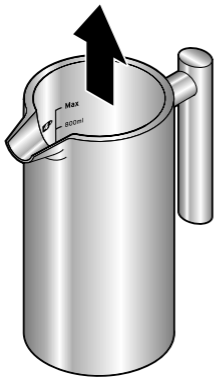
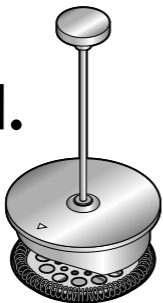

2.

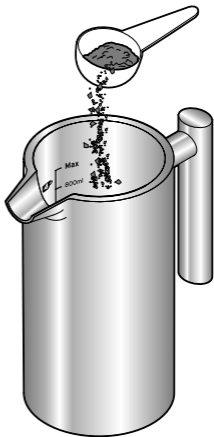
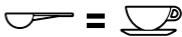

DEUTSCH

1. Bringen Sie Wasser zum Kochen (100 °C) und lassen es dann **kurz** abkühlen auf ca. 92 bis 96 °C.
2. Füllen Sie das Wasser langsam bis zur gewünschten Markierung in die Kanne. **Wichtig:** Rühren Sie das Wasser während des Aufgießens vorsichtig mit einem Löffel um, damit sich das quellende Kaffeepulver setzt und Sie bis zur gewünschten Markierung aufgießen können!

3.

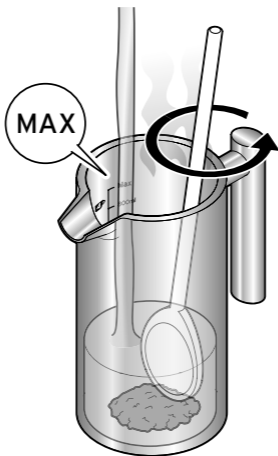

ENGLISH

1. Bring the water to the boil (100 °C) and then let it cool **briefly** to approx. 92 to 96 °C.
2. Slowly fill the jug with water up to the desired mark.
Important: Stir the water gently with a spoon while pouring so that, as it takes up the water, the ground coffee settles and you can fill up to the desired mark!

FRANÇAIS

1. Portez l'eau à ébullition (100 °C) puis laissez-la **brièvement** refroidir à env. 92 à 96 °C.
2. Versez lentement l'eau dans la cafetière jusqu'au repère souhaité.
Important: remuez délicatement l'eau avec une cuillère pendant que vous la versez, afin que le café moulu se dépose et que vous puissiez verser jusqu'au repère souhaité!

ITALIANO

1. Far bollire l'acqua (100 °C) e lasciarla poi raffreddare **brevemente** a circa 92-96 °C.
2. Versare lentamente l'acqua nella caraffa fino alla marcatura desiderata.
Importante: Mescolare con attenzione l'acqua con un cucchiaino mentre la si versa, in modo che il caffè in polvere in sospensione si depositi e sia possibile versare l'acqua fino alla marcatura desiderata!

ČESKY

1. Přiveďte vodu k varu (100 °C) a poté ji nechte **krátce** vychladnout na cca 92 až 96 °C.
2. Pomalu doplňujte vodu do konvice až po požadovanou značku.
Důležité: Při nalévání vodu opatrně promíchejte lžičkou, aby se nabobtnalá mletá káva usadila a Vy jste mohli nalévat až po požadovanou značku!

POLSKI

1. Doprowadzić wodę do wrzenia (100°C), a następnie pozostawić ją na **chwilę** do ostygnięcia do temperatury ok. 92-96°C.
2. Powoli wlać wodę do dzbanka, aż do żądanego poziomu.
Ważne: Podczas nalewania należy ostrożnie mieszać wodę łyżką, aby pęczniejąca mielona kawa osiadła na dnie i można było nalać wodę do żądanego poziomu!

SLOVENSKY

1. Privedite vodu do varu (100 °C) a potom ju nechajte **krátko** vychladnúť na približne 92 až 96 °C.
2. Pomaly nalejte vodu do kanvice až po požadovanú značku.
Dôležité: Počas nalievania vodu opatrne premiešajte lyžicou, aby sa nasiaknutá mletá káva usadila a aby ste mohli doliať vodu až po požadovanú značku!

MAGYAR

1. Forralja fel a vizet (100 °C), majd hagyja **röviden** lehűlni kb. 92-96 °C-ra.
2. Lassan töltse fel a kannát vízzel a kívánt jelig. **Fontos:** Felöntés közben kanállal óvatosan keverje össze a vizet, hogy a duzzadó kávépor leülepedjen, és a kannát a kívánt jelig fel tudja önteni!

TÜRKÇE

1. Suyu kaynatın (100 °C) ve ardından **kısa** bir süre yakl. 92 ila 96 °C oluncaya kadar soğumaya bırakın.
2. Suyu hazneye yavaşça istenen işarete kadar doldurun.
Önemli: Suyu dökerken bir kaşıkla dikkatli şekilde karıştırın, böylece şişen kahve tozu çöker ve istediğiniz işarete kadar doldurabilirsiniz!

ROMÂNĂ

1. Aduceți apa la fierbere (100 °C) și apoi lăsați-o să se răcească **puțin**, până circa 92-96 °C.

2. Umpleți încet apa în cană până la marcajul dorit.

Important: Amestecați cu grijă apa cu o lingură în timp ce turnați, pentru ca pulberea de cafea care se umflă să se așeze și să puteți turna până la semnul dorit!

БЪЛГАРСКИ

1. Оставете водата да заври (100 °C) и след това я охладете за **кратко** до ок. 92 - 96 °C.

2. Налейте водата бавно в каната до желаната маркировка.

Важно: При наливането на водата разбърквайте внимателно с лъжица, за да се утаи набъбналото мляно кафе и да можете да налеете до желаната маркировка!

4.

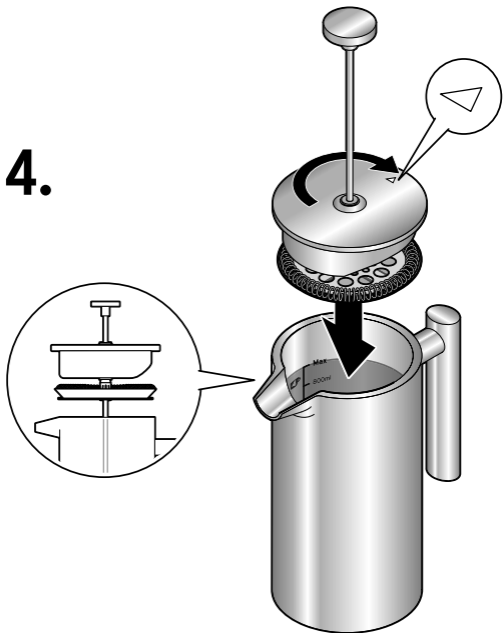

5.

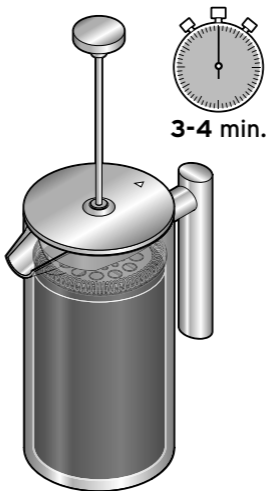



DEUTSCH

Langsam und gerade herunterdrücken, nicht mit Gewalt drücken! Wenn der Widerstand zu groß ist, ziehen Sie den Filterstab ein wenig nach oben, warten Sie etwas und versuchen Sie es noch einmal.

6.

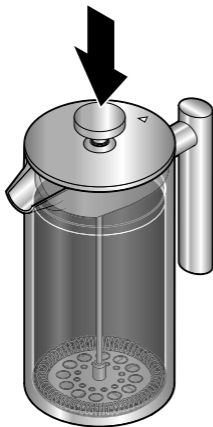

ENGLISH

Press the plunger down slowly, keeping it straight. Do not use force! If you feel too much resistance, pull the plunger up a little, wait a while and try again.

FRANÇAIS

Pressez lentement vers le bas, ne pas forcer! Si la résistance est trop importante, tirez le piston légèrement vers le haut, attendez quelques instants puis essayez à nouveau.

ITALIANO

Premere in basso lentamente e verticalmente, non premere con forza! Se la resistenza è eccessiva, tirare leggermente verso l'alto l'asta del filtro, attendere e riprovare.

ČESKY

Pomalů a rovně zatlačte, nepoužívejte násilí! Je-li odpor příliš velký, povytáhněte píst s filtrem nahoru, chvíli vyčkejte a zkuste to ještě jednou.

POLSKI

Wcisnąć powoli i ostrożnie, nie używając siły. Jeżeli opór jest zbyt duży, cofnąć tłok nieco go góry, chwilę odczekać, a następnie spróbować ponownie.

SLOVENSKY

Zatláčajte pomaly a priamo nadol, nezatláčajte silou! Ak je odpor príliš veľký, piest trochu povytiahnite nahor, chvíľu počkajte a pokúste sa ho znovu zatlačiť.

MAGYAR

Lassan és egyenesen nyomja le, ne nyomja erővel! Ha túl nagy az ellenállás, húzza egy kicsit vissza a szűrőrudat, várjon egy kicsit és próbálkozzon újra.

TÜRKÇE

Yavaşça ve düz bir şekilde aşağıya doğru bastırın, bu esnada zorlamayın! Bastırırken karşılaştığınız direnç çok büyük ise filtre çubuğuna biraz geri çekip biraz bekleyin ve tekrar bastırmayı deneyin.

ROMÂNĂ

Apăsăți încet și drept în jos, nu apăsați cu forță! În cazul în care rezistența este prea mare, trageți puțin înapoi tija filtrului, așteptați puțin, apoi încercați din nou.

БЪЛГАРСКИ

Натискайте бавно и право надолу, не натискайте със сила! Ако съпротивлението е твърде голямо, издърпайте филтърната пръчка малко нагоре, изчакайте малко и опитайте отново.

7.

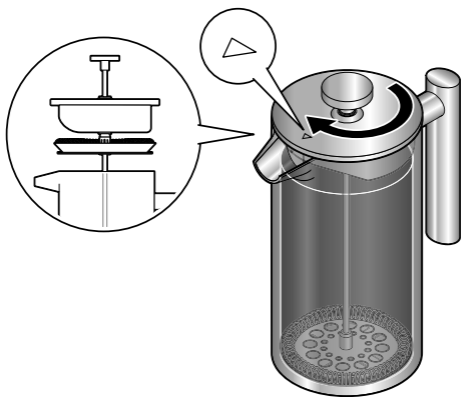

DEUTSCH

Genießen Sie Ihren frisch zubereiteten Kaffee!

Tipp: Ihr Kaffee bleibt in der Kanne länger warm. Dennoch empfehlen wir den Kaffee innerhalb von 30 Minuten nach der Zubereitung zu trinken. Denn je länger der Kaffee steht, desto mehr Bitterstoffe können sich entwickeln.

ENGLISH

Now you can enjoy your freshly made coffee!

Tip: your coffee will stay warm longer in the jug, but we recommend you drink the coffee within 30 minutes of preparation. The longer the coffee is left to stand, the more bitter it will become.

FRANÇAIS

Dégustez votre café fraîchement préparé!

Conseil: votre café reste chaud plus longtemps dans la cafetière. Cependant, nous recommandons de boire le café dans les 30 minutes suivant sa préparation. Plus le café reste dans la cafetière, plus les substances amères peuvent se développer.

ITALIANO

Ora potete gustarvi il vostro caffè appena fatto!

Suggerimento: Il vostro caffè rimane caldo più a lungo nella caraffa. Tuttavia consigliamo di berlo entro 30 minuti dalla preparazione. Più a lungo il caffè rimane nella caraffa, maggiore la possibilità che si sviluppino sostanze amare.

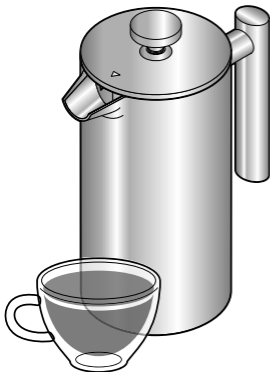

ČESKY

Vychutnejte si čerstvě připravenou kávu!

Tip: Káva zůstane v konvici déle teplá. Přesto doporučujeme kávu vypít do 30 minut od přípravy. Čím déle totiž káva stojí, tím více hořkých látek se v ní může vytvořit.

POLSKI

Ciesz się świeżo zaparzoną kawą!

Rada: Kawa w dzbanku pozostaje dłużej ciepła. Niemniej jednak zalecamy wypicie kawy w ciągu 30 minut od jej przyrządzenia. Im dłużej kawa stoi w dzbanku, tym więcej gorzkich substancji może w niej powstać.

SLOVENSKY

Vychutnajte si čerstvo pripravenú kávu!

Tip: Vaša káva zostane v kanvici dlhšie teplá. Napriek tomu odporúčame kávu vypíť do 30 minút od prípravy. Pretože čím dlhšie káva stojí, tým viac horkých látok sa v nej môže vytvoriť.

MAGYAR

Élvezze a frissen készült kávé!

Tipp: A kávé tovább meleg marad a kannában. Javasoljuk azonban, hogy a kávé a lefőzés után 30 percen belül igya meg.

Minél tovább áll a kávé, annál több keserű anyag képződhet.

TÜRKÇE

Taze yapılmış kahvenin tadını çıkarın!

İpucu: Kahveniz haznede daha uzun süre sıcak kalır. Yine de kahveyi hazırladıktan sonra 30 dakika içinde içmenizi öneririz. Çünkü kahve ne kadar uzun süre beklerse, o kadar fazla acı madde oluşabilir.

ROMÂNĂ

Savurați cafeaua proaspătă!

Sfat: Cafeaua rămâne caldă mai mult timp în cană. Cu toate acestea, vă recomandăm să beți cafeaua în termen de 30 de minute de la preparare. Pentru că, cu cât stă mai mult timp cafeaua, cu atât se pot dezvolta mai multe substanțe amare.

БЪЛГАРСКИ

Насладете се на прясно приготвено кафе!

Съвет: Кафето ви остава дълго време топло в каната. Въпреки това препоръчваме кафето да се пие в рамките на 30 минути след приготвянето му.

Защото, колкото по-дълго стои кафето, толкова повече горчиви вещества могат да се образуват.



Sicherheitshinweise

- Der Kaffeebereiter darf nicht von Kindern verwendet werden, da erhöhte Gefahr von Verbrennungen und von Verbrühen besteht. Halten Sie Kinder fern von dem Artikel. Stellen Sie die gefüllte Kanne außerhalb der Reichweite von Kindern hin.
- Halten Sie Kinder von Verpackungsmaterial fern. Es besteht u.a. Erstickungsgefahr!
- Stellen Sie den Kaffeebereiter nicht auf die Herdplatte, in die Mikrowelle oder auf offenes Feuer. Die Kanne kann dabei beschädigt werden.
- Prüfen Sie regelmäßig, ob die Kanne unbeschädigt ist. Wenn die Kanne beschädigt ist, verwenden Sie den Kaffeebereiter nicht weiter.
- Drehen Sie vor dem Herunterdrücken des Filterstabs den Deckel so, dass die Tülle verschlossen ist, um das Herausspritzen vom heißem Kaffee zu vermeiden.
- Verwenden Sie nur Kaffeepulver mit einem hohen Mahlgrad, da sonst das Filtersieb verstopfen kann und beim Herunterdrücken des Filterstabs ein zu hoher Druck erzeugt wird. Es besteht Verbrühungsgefahr!
- Drücken Sie den Filterstab immer vorsichtig herunter, damit keine heiße Flüssigkeit herausspritzt. Es besteht Verbrühungsgefahr!
- **Füllen Sie die Kanne nicht randvoll. Überschreiten Sie nicht die MAX-Markierung in der Kanne, da sonst heiße Flüssigkeit austreten kann, wenn Sie den Filterstab herunterdrücken.**
- Füllen Sie keine kohlenensäurehaltigen Getränke ein.
- Der Deckel schließt die Kanne nicht dicht ab. Halten Sie die gefüllte Kanne aufrecht, da der Inhalt sonst auslaufen kann.
- Verwenden Sie zum Reinigen keine scharfen Chemikalien, aggressive oder scheuernde Reinigungsmittel. Halten Sie auch spitze und kratzende Gegenstände fern vom Artikel. Die Oberflächen können sonst beschädigt werden.

Reinigen

- ▷ Entsorgen Sie den Kaffeesatz über den Biomüll.
- ▷ Spülen Sie die Kanne und die Pressfiltereinheit vor dem ersten und nach jedem Gebrauch mit warmem Wasser und Spülmittel. Die Pressfiltereinheit kann zum Reinigen auseinandergenommen werden. Lassen Sie die einzelnen Teile anschließend gut trocknen, bevor Sie den Artikel wegräumen.
- ▷ Spülen Sie den Deckel unter fließendem Wasser ab.
 - Bewahren Sie die leere Kanne mit geöffnetem Deckel auf, um Schimmelbildung zu vermeiden.
 - Alle Teile des Artikels sind auch spülmaschinengeeignet. Zerlegen Sie dafür die Pressfiltereinheit. Sortieren Sie die Teile nicht direkt über den Heizstäben ein.

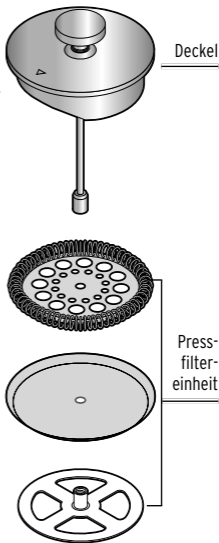



Safety warnings

- The cafetière must not be used by children, as there is an increased risk of burns and scalding. Keep the product out of the reach of children. Always keep the cafetière out of the reach of children when it is full.
- Keep packaging materials out of the reach of children. They pose several risks, including the risk of suffocation!
- Never put the cafetière on the hob, in the microwave or over an open fire. This might damage the jug.
- Check regularly to see that the jug is undamaged. If the jug is damaged, do not use the cafetière any more.
- Before pressing down the plunger, turn the lid so that the spout is closed off to prevent hot coffee from splashing out.
- Only use coffee that is not too finely ground, as otherwise the sieve may become clogged and the pressure generated when the plunger is pressed down may be excessive. There is a risk of scalding!
- Always press the plunger down carefully so that no hot liquid is ejected from the spout. There is a risk of scalding!
- **Do not fill the cafetière up to the top. Do not exceed the MAX mark in the jug, otherwise hot liquid may escape when you press down the plunger.**
- Never pour carbonated drinks into the jug.
- The lid does not seal the cafetière completely. Keep the cafetière upright when full so that the contents cannot spill out.
- Do not use any caustic, aggressive or abrasive products for cleaning. Keep sharp and abrasive items away from the product, as they may damage its surfaces.

Cleaning

- ▷ Dispose of the coffee grounds with other organic waste.
- ▷ Wash the cafetière and plunge filter with warm water and washing-up liquid before using them for the first time and after every subsequent use. The plunge filter can be taken apart for cleaning. Allow the individual parts to dry thoroughly before storing the product away.
- ▷ Rinse the lid under running water.
 - Store the empty cafetière with the lid open to prevent mildew from forming.
 - All parts of the product are also dishwasher safe. Take the plunge filter apart when cleaning. Do not place the parts directly over the heating elements.

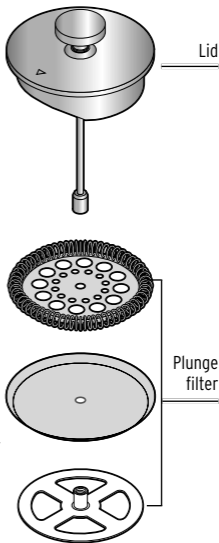



Consignes de sécurité

- La cafetière ne doit pas être utilisée par les enfants, car il y a un risque élevé de brûlure. Tenez l'article hors de portée des enfants. Posez la cafetière pleine hors de portée des enfants.
- Tenez le matériel d'emballage hors de portée des enfants. Il y a notamment risque d'étouffement!
- Ne posez pas la cafetière sur une plaque de cuisson, dans un four à micro-ondes ou sur des flammes nues. La cafetière pourrait être endommagée.
- Vérifiez régulièrement que la cafetière n'est pas endommagée. Si la cafetière est endommagée, cessez de l'utiliser.
- Avant d'appuyer sur le piston, tournez le couvercle de manière à ce que le bec soit fermé afin d'éviter les éclaboussures de café chaud.
- N'utilisez que du café finement moulu pour éviter que le filtre se bouche et que la pression soit trop forte quand vous appuyez sur le piston. Il y a risque de brûlure!
- Appuyez toujours sur le piston avec précaution pour éviter que le liquide brûlant n'éclabousse. Il y a risque de brûlure!
- **Ne remplissez pas la cafetière à ras-bord. Ne dépassez pas le repère MAX dans la cafetière pour éviter que le liquide brûlant ne déborde quand vous appuyez sur le piston.**
- Ne remplissez pas la cafetière de boissons gazeuses.
- Le couvercle de la cafetière ne ferme pas de manière hermétique. Quand la cafetière est remplie, tenez-la droite pour éviter que le contenu ne déborde.

- Pour le nettoyage, n'utilisez pas de produits chimiques ni de nettoyeurs agressifs ou abrasifs. Tenez également les objets coupants ou pointus à distance de la cafetière. Sinon, les surfaces pourraient être endommagées.

Nettoyage

- ▷ Jetez le marc de café avec les déchets organiques.
- ▷ Avant la première utilisation et après chaque utilisation ultérieure, nettoyez la cafetière et l'unité de filtre à pression avec de l'eau chaude et du produit vaisselle. L'unité de filtre à pression peut se démonter pour être nettoyée. Ensuite, laissez bien sécher toutes les pièces avant de ranger l'article.
- ▷ Rincez le couvercle à l'eau courante.
 - Rangez la carafe vide sans la fermer avec le couvercle pour éviter la formation de moisissures.
 - Toutes les pièces de l'article vont aussi au lave-vaisselle. Pour cela, démontez l'unité de filtre à pression. Ne placez pas les pièces directement au-dessus des résistances.

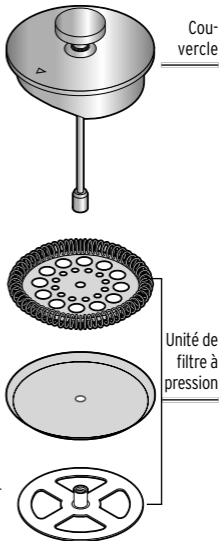



Avvertenze di sicurezza

- La caffettiera non deve essere utilizzata da bambini, poiché sussiste un elevato pericolo di ustioni e scottature. Tenere l'articolo lontano dai bambini. Tenere la caraffa piena fuori della portata dei bambini.
- Conservare i materiali d'imballaggio fuori dalla portata dei bambini. Sussiste pericolo di soffocamento!
- Non deporre la caffettiera sui fornelli, nel microonde o su fiamme libere. La caraffa potrebbe subire danni.
- Controllare periodicamente che la caraffa sia integra. Se la caraffa è danneggiata, smettere di utilizzare la caffettiera.
- Prima di abbassare l'asta del filtro, ruotare il coperchio in modo che il beccuccio sia chiuso e il caffè caldo non schizzi fuori.
- Utilizzare solo caffè in polvere con un grado di macinazione elevato, altrimenti il vaglio filtrante può ostruirsi e si esercita una pressione eccessiva quando si preme verso il basso l'asta del filtro. Sussiste il pericolo di ustioni!
- Premere sempre l'asta del filtro con cautela per evitare che schizzi fuori liquido caldo. Sussiste il pericolo di ustioni!
- **Non riempire la caraffa fino al bordo. Non superare la marcatura del livello MAX nella caraffa per evitare che fuoriesca liquido caldo quando si abbassa l'asta del filtro.**
- Non riempire con bevande gassate.
- Il coperchio non chiude ermeticamente la caraffa. Tenere la caraffa piena in verticale per evitare che il contenuto fuoriesca.
- Per la pulizia non utilizzare prodotti chimici corrosivi né detergenti aggressivi o abrasivi. Tenere anche oggetti appuntiti e abrasivi lontani dal prodotto. Le superfici potrebbero danneggiarsi.

Pulizia

- ▷ Smaltire i fondi del caffè nei rifiuti organici.
- ▷ Al primo utilizzo e dopo ogni uso lavare la caraffa e l'unità filtro a pressione con acqua calda e detersivo. L'unità filtro a pressione può essere smontata per la pulizia. Lasciare asciugare bene le singole parti prima di riporre l'articolo.
- ▷ Sciacquare il coperchio sotto l'acqua corrente.
 - Conservare la caraffa vuota con il coperchio aperto in modo da prevenire la formazione di muffa.
 - Tutte le parti dell'articolo sono anche adatte per il lavaggio in lavastoviglie. Smontare a tal scopo l'unità filtro a pressione. Non posizionare le parti direttamente sulle resistenze.

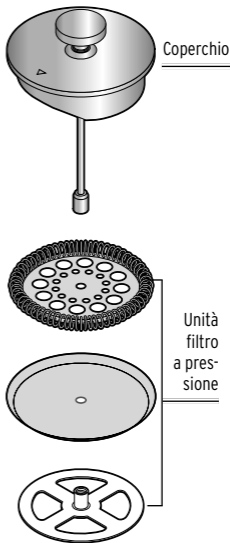



Bezpečnostní pokyny

- Konvici na přípravu kávy nesmí používat děti, protože hrozí zvýšené nebezpečí popálení a opaření.
Výrobek uchovávejte mimo dosah dětí. Plnou konvici postavte mimo dosah dětí.
- Obalový materiál udržujte mimo dosah dětí.
Mimo jiné hrozí i nebezpečí udušení!
- Konvici na přípravu kávy nedávejte na plotýnky sporáku, do mikrovlnné trouby ani na otevřený oheň. Při tom může dojít k poškození konvice.
- Pravidelně kontrolujte, zdali je konvice v pořádku. Je-li konvice poškozená, výrobek již dál nepoužívejte.
- Před stisknutím pístu s filtrem otočte víko tak, aby byla výlevka uzavřená, aby nedošlo k vystříknutí horké kávy ven.
- Používejte pouze na hrubo namletou kávu, jinak může dojít k ucpání filtračního sítky a vznikat při stlačení pístu s filtrem příliš velký tlak.
Hrozí nebezpečí opaření!
- Píst s filtrem stlačujte dolů vždy opatrně, aby z konvice nevystříkla horká tekutina. Hrozí nebezpečí opaření!
- **Konvici neplňte až po okraj. Nepřekračujte značku MAX na konvici, jinak může při stlačení pístu s filtrem uniknout horká tekutina.**
- Neplňte konvici perlivými nápoji.
- Víko nezajišťuje utěsnění konvice. Plnou konvici držte vždy svisle, aby obsah nemohl vytéct.
- K čištění nepoužívejte žíraviny ani agresivní nebo abrazivní čisticí prostředky. Chraňte výrobek před ostrými předměty a předměty, které by mohly způsobit jeho poškrábání. Jinak by mohlo dojít k poškození povrchů.

Čištění

- ▷ Kávovou sedlinu zlikvidujte jako biologický odpad.
- ▷ Před prvním použitím a po každém dalším použití vypláchněte konvici a píst s filtrem teplou vodou s trochou prostředku na mytí nádobí. Píst s filtrem lze za účelem čištění rozebrat.
Než výrobek uklidíte, nechte jednotlivé díly dobře uschnout.
- ▷ Uzávěr opláchněte pod tekoucí teplou vodou.
 - Prázdnou konvici skladujte s otevřeným víkem, aby se v ní netvořila plíseň.
 - Všechny části výrobku jsou vhodné také do myčky. Za tímto účelem demontujte píst s filtrem. Díly nepokládejte však přímo nad topná tělesa myčky.

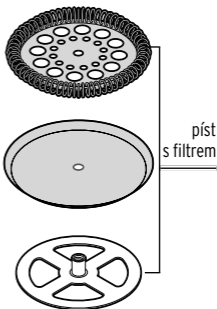
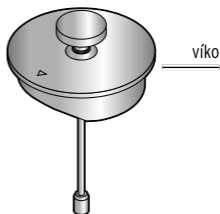



Wskazówki bezpieczeństwa

- Zaparzacz do kawy nie może być używany przez dzieci, ponieważ istnieje wówczas podwyższone ryzyko doznania oparzeń ciała. Dzieci nie mogą mieć dostępu do produktu. Napełniony szklany dzbanek należy ustawiać w miejscach niedostępnych dla dzieci.
- Dzieci nie mogą mieć dostępu do materiałów opakowaniowych. Istnieje m.in. niebezpieczeństwo uduszenia!
- Nie wolno stawiać zaparzacza do kawy na płycie kuchennej, na otwartym ogniu ani umieszczać go w kuchence mikrofalowej. Może to spowodować uszkodzenie dzbanka.
- Należy regularnie sprawdzać, czy dzbanek nie jest uszkodzony. Jeżeli dzbanek jest uszkodzony, nie wolno dalej używać zaparzacza do kawy.
- Przed wciśnięciem tłoka obrócić pokrywę tak, aby dzióbek był zamknięty. Dzięki temu można zapobiec rozpryskiwaniu gorącej kawy.
- Używać wyłącznie kawy o wysokim stopniu zmielenia, w przeciwnym razie sito filtracyjne może się zapchać, a podczas dociskania tłoka wytworzy się zbyt duże ciśnienie. Istnieje niebezpieczeństwo oparzenia!
- Tłok należy wciskać powoli i ostrożnie, aby nie doszło do rozprysków gorącej cieczy. Istnieje niebezpieczeństwo oparzenia!
- **Nie należy napełniać dzbanka po same brzegi. Nie wolno przekraczać oznaczenia MAX w dzbanku, gdyż w przeciwnym razie gorąca ciecz może wylać się podczas przesuwania tłoka w dół.**
- Nie wlewać napojów gazowanych.
- Pokrywka nie zamyka szczelnie szklanego dzbanka. Pełny dzbanek należy przenosić w pozycji pionowej, gdyż w przeciwnym razie może dojść do rozlania jego zawartości.

- Do czyszczenia nie należy używać silnych chemikaliów ani agresywnych lub rysujących powierzchnię środków czyszczących. Również ostre lub rysujące powierzchnię przedmioty trzymać z dala od produktu. W przeciwnym razie może dojść do uszkodzenia powierzchni produktu.

Czyszczenie

- ▷ Fusy z kawy należy usuwać wraz z odpadami organicznymi (bio-odpadami).
 - ▷ Przed pierwszym użyciem i po każdym kolejnym użyciu należy umyć dzbanek zaparzacza oraz filtr tłokowy w ciepłej wodzie z dodatkiem płynu do mycia naczyń. Filtr tłokowy można rozłożyć na części w celu umycia.
- Następnie, przed schowaniem produktu, należy poczekać, aż wszystkie części dokładnie wyschną.

- ▷ Wypłukać pokrywkę pod bieżącą wodą.
- Pusty dzbanek zaparzacza należy przechowywać z otwartą pokrywką, aby uniknąć tworzenia się pleśni.
- Wszystkie części produktu nadają się również do mycia w zmywarce do naczyń. W tym celu rozłożyć filtr tłokowy na części. Nie kłaść jego elementów bezpośrednio nad spiralą grzewczą.

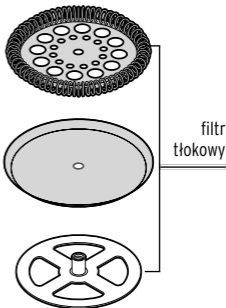
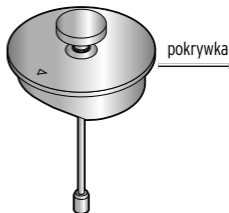



Bezpečnostné upozornenia

- Kanvicu na prípravu kávy nesmú používať deti, pretože hrozí zvýšené nebezpečenstvo popálenia a obarenia. Zabráňte deťom v prístupe k výrobku. Naplnenú kanvicu umiestňujte mimo dosahu detí.
- Zabráňte prístupu detí k obalovému materiálu. Okrem iného hrozí nebezpečenstvo udusenía!
- Kávovar neumiestňujte na varnú dosku sporáka, do mikrovlnnej rúry ani na otvorený oheň. Kanvica by sa tým mohla poškodiť.
- Pravidelne kontrolujte, či nie je kanvica poškodená. Ak je kanvica poškodená, kávovar ďalej nepoužívajte.
- Pred stlačením piesta otočte veko tak, aby bol výpust uzavretý, aby sa zabránilo vystreknutiu horúcej kávy.
- Používajte len mletú kávu s vysokým stupňom pomletia, inak sa môže filtračné sitko upchať a pri stlačení piestu vznikne príliš veľký tlak. Hrozí nebezpečenstvo obarenia!
- Piest zatlačajte nadol vždy opatrne, aby nedošlo k vystreknutiu horúcej tekutiny. Hrozí nebezpečenstvo obarenia!
- **Nenapíňajte kanvicu až po okraj. Neprekračujte značku MAX v kanvici, inak môže pri stlačení piesta uniknúť horúca tekutina.**
- Nenapíňajte žiadne sýtené nápoje.
- Kanvica uzatvorená vekom nie je utesnená. Udržiavajte naplnenú kanvicu vo zvislej polohe, pretože inak sa obsah vyleje.
- Na čistenie nepoužívajte ostré chemikálie, agresívne ani abrazívne čistiace prostriedky. Výrobok sa nesmie dostať do kontaktu so špicatými predmetmi, resp. predmetmi, ktoré ho môžu poškríabať. Inak môže dôjsť k poškodeniu povrchov.

Čistenie

- ▷ Kávoú usadeninu môžete likvidovať spolu s bioodpadom.
- ▷ Pred prvým použitím a po každom ďalšom použití opláchnite kanvicu a piest s filtrom teplou vodou s prostriedkom na umývanie riadu. Piest s filtrom sa dá rozobrať na čistenie.
Pred odložením výrobku nechajte následne jednotlivé diely dobre vyschnúť.
- ▷ Veko opláchnite pod tečúcou vodou.
 - Aby ste zabránili tvorbe plesní, odkladajte kanvicu s otvoreným vekom.
 - Všetky diely výrobku sú vhodné na umývanie v umývačke riadu. Na tento účel piest s filtrom rozmontujte. Diely neukladajte priamo nad vyhrievacie tyče.

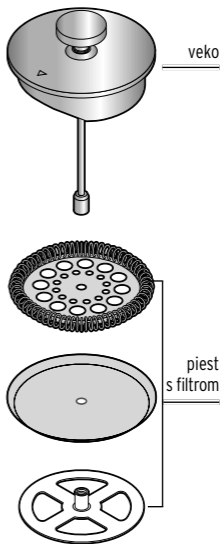



Biztonsági előírások

- A kávéfőzőt gyerekek nem használhatják, mivel esetükben fokozottan fennáll az égési és forrázási sérülések veszélye. A terméket gyermekektől tartsa távol. A teli kannát olyan helyre állítsa, ahol gyermekek nem férnek hozzá.
- Ne engedje, hogy a csomagolóanyag gyermekek kezébe kerüljön. Többek között fulladásveszély áll fenn!
- A kávéfőzőt ne helyezze a tűzhelyre, a mikrohullámú sütőbe vagy nyílt láng fölé. Ennek következtében megrongálódhat a kanna.
- Rendszeresen ellenőrizze, hogy sérülésmentes-e a kanna. Ne használja a terméket, ha az kanna megsérült.
- Mielőtt lenyomná a szűrőrudat, fordítsa el a fedelet úgy, hogy a kifolyó zárva legyen, nehogy a forró kávé kifröccsenjen.
- Csak nagy őrlési fokú őrölt kávéval használjon, ellenkező esetben a szűrőszita eltömődhet, és a szűrőrud lenyomásakor túlzott nyomás keletkezik. Forrázási sérülések veszélye áll fenn!
- Óvatosan nyomja lefelé a szűrőrudat, hogy ne fröccsenjen ki a forró folyadék. Forrázási sérülések veszélye áll fenn!
- **Ne töltsön meg a kannát teljesen a pereméig. Ne lépje túl a kannán lévő MAX jelzést, mivel a forró folyadék kifolyhat, amikor lenyomja a szűrőrudat.**
- Ne töltsön bele szénsavas folyadékot.
- A fedél nem zárja le szorosan a kannát. A megtöltött kannát tartsa egyenesen, különben kifolyhat a tartalma.
- A termék tisztításához ne használjon maró vegyszert, illetve agresszív vagy súroló hatású tisztítószer. Az éles vagy karcos tárgyakat tartsa távol a terméktől. Ellenkező esetben ezek a felületek megsérülhetnek.

Tisztítás

- ▷ A kávézaccot a biohulladékba helyezze el.
- ▷ A kannát és a dugattyús szűrőt tisztítsa meg az első használat előtt és minden használat után meleg vízzel és mosogatószerrel. A dugattyús szűrőt a tisztításhoz szét lehet szerelni.
Végül hagyja teljesen megszáradni az egyes részeket, mielőtt elteszi a terméket.
- ▷ Öblítse le a fedelet folyó víz alatt.
 - Az üres kannát a penészképződés megelőzése érdekében nyitott fedéllel tárolja.
 - A termék minden része mosogatógépben tisztítható. Ehhez szerelje szét a dugattyús szűrőt. Ne helyezze a termék részeit a fűtőszálak fölé.

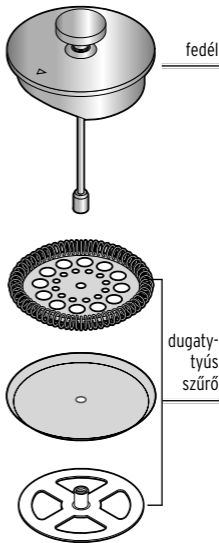



Güvenlik uyarıları

- Kahve hazırlayıcı kullanımında, yüksek yanma ve haşlanma tehlikesi söz konusu olduğu için çocuklar tarafından kullanılmamalıdır. Çocukları üründen uzak tutun. Dolu hazneyi çocukların erişemeyeceği yerlerde muhafaza edin.
- Çocukları ambalaj malzemesinden uzak tutun. Aksi takdirde boğulma tehlikesi vardır!
- Kahve hazırlayıcıyı ocağın, mikro dalganın veya açık alevlerin üzerine bırakmayın. Bu sırada hazne hasar görebilir.
- Haznenizin hasarsız olup olmadığını düzenli olarak kontrol edin. Hazne hasarlıysa kahve hazırlayıcıyı artık kullanmayın.
- Filtre çubuğunu aşağıya bastırmadan önce sıcak kahvenin dışarı sıçramasını önlemek için kapağı ağız kapalı olacak şekilde çevirin.
- Sadece yüksek derecede öğütülmüş kahve tozu kullanın, aksi halde filtre eleği tıkanabilir ve filtre çubuğu aşağıya bastırıldığında çok fazla basınç oluşur. Haşlanma tehlikesi oluşur!
- Sıcak sıvının dışarı fıçkırması için filtre çubuğunu her zaman dikkatlice aşağı bastırın. Haşlanma tehlikesi oluşur!
- **Hazneyi ağızına kadar doldurmayın. Haznedeki MAX işareti aşmayın, aksi halde filtre çubuğunu aşağı bastırdığınızda sıcak sıvı dökülebilir.**
- Asitli içecekler doldurmayın.
- Kapak, hazneyi tam olarak kapatmaz. Sıcak sıvının dökülmemesi için cam hazneyi dik tutun.
- Temizleme için sert kimyasallar, tahriş edici ya da aşındırıcı temizlik maddeleri kullanılmamalıdır. Sivri ve çizen nesnelere de üründen uzak tutun. Aksi halde yüzeyler hasar görebilir.

Temizleme

- ▷ Kahve telvelerini bio (organik) atık çöpüne atın.
- ▷ Hazneyi ve presleme filtresi elemanını ilk kullanımdan önce ve her kullanımdan sonra ılık suyla ve biraz bulaşık deterjanı ile temizleyin. Presleme filtresi elemanı temizlik için parçalarına ayrılabilir. Ürünü muhafaza etmek için kaldırmadan önce parçalarının iyice kurummasını bekleyin.
- ▷ Kapağı akan su altında durulayın.
 - Boş cam hazne kullanılmadığında kapağı açık şekilde muhafaza edilmelidir, aksi halde içinde küf oluşabilir.
 - Ürünün tüm parçaları bulaşık makinesinde de yıkanabilir. Bunun için presleme filtresi elemanını parçalarına ayırın. Parçaları doğrudan ısıtıcı çubukların üzerine yerleştirmeyin.

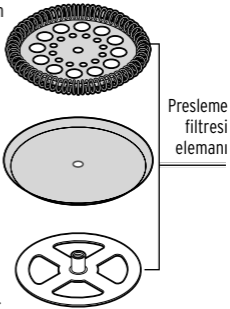
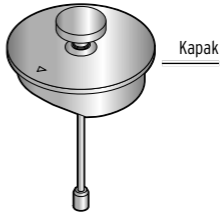



Instrucțiuni de siguranță

- Nu este permisă utilizarea cafetierei de către copii, deoarece există pericol ridicat de ardere și opărire. Nu lăsați articolul la îndemâna copiilor. Poziționați cana plină departe de accesul copiilor.
- Nu lăsați ambalajele la îndemâna copiilor. Există, printre altele, pericol de sufocare!
- Nu așezați cafetiera pe aragaz, în cuptorul cu microunde sau pe foc deschis. Cana poate fi deteriorată în acest proces.
- Verificați în mod regulat dacă nu este deteriorată cana. În cazul în care cana este deteriorată, nu mai utilizați cafetiera.
- Înainte de a apăsa tija filtrului, rotiți capacul astfel încât gura de turnare să fie închisă, pentru a evita țâșnirea cafelei fierbinți.
- Folosiți numai pudră de cafea măcinată grosier, în caz contrar, sita filtrului poate fi înfundată și se generează o presiune prea mare atunci când tija filtrului este apăsată. Există pericol de arsuri!
- Apăsați întotdeauna cu atenție pe tija filtrului, pentru a nu țâșni lichid fierbinte. Există pericol de arsuri!
- **Nu umpleți cana complet. Nu depășiți marcajul MAX din cană, altfel lichidul fierbinte poate da pe dinafară atunci când apăsați tija filtrului.**
- Nu umpleți cu băuturi carbogazoase.
- Capacul nu închide cana etanș. Țineți cana plină în poziție verticală, în caz contrar, conținutul se poate vărsa.
- Pentru curățare, nu utilizați produse chimice ori de curățare puternice sau abrazive. De asemenea, păstrați obiectele ascuțite, care pot provoca zgârieturi, departe de articol. În caz contrar, suprafețele se pot deteriora.

Curățarea

- ▷ Eliminați zațul de cafea în gunoiul biodegradabil.
- ▷ Spălați cana și unitatea de filtrare a presei înainte de prima utilizare și după fiecare utilizare, cu apă caldă și detergent de vase. Unitatea de filtrare a presei poate fi dezamblată pentru curățare. Apoi, lăsați componentele individuale să se usuce bine înainte de a depozita articolul.
- ▷ Clătiți capacul sub jet de apă.
 - Păstrați cana goală cu capacul scos pentru a evita formarea mușgaiului.
 - Toate componentele articolelor pot fi spălate și în mașina de spălat vase. Pentru aceasta, dezamblați unitatea de filtrare a presei. Nu sortați piesele situate direct deasupra tijelor de încălzire.

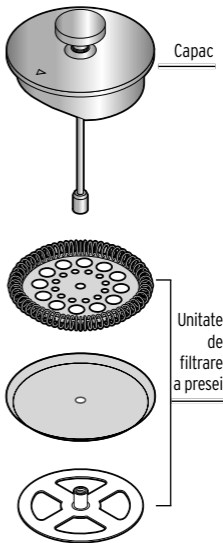



Указания за безопасност

- Уредът за приготвяне на кафе не трябва да се използва от деца, тъй като съществува повишен риск от изгаряния и опарване. Дръжте децата далеч от продукта. Поставете напълнената кана на място, недостъпно за деца.
- Дръжте децата далеч от опаковъчните материали. Съществува опасност от задушаване!
- Не поставяйте уреда за приготвяне на кафе върху котлона, в микровълнова печка или на открит огън. Каната може да се повреди.
- Проверявайте редовно дали каната не е повредена. Ако каната е повредена, спрете да използвате уреда за приготвяне на кафе.
- Преди да натиснете филтърната пръчка, завъртете капака така, че чучурът да е затворен, за да предотвратите изпръскването на горещото кафе.
- Използвайте само едро смляно кафе, в противен случай филтърното сито може да се запуши и да се създаде твърде голямо налягане при натискане на филтърната пръчка. Съществува опасност от изгаряне!
- Винаги натискайте филтърната пръчка внимателно надолу, за да не се разпръска горещата течност. Съществува опасност от изгаряне!
- **Не пълнете каната до ръба. Не превишавайте маркировката MAX в каната, в противен случай горещата течност може да излезе при натискане на филтърната пръчка.**
- Не пълнете газирани напитки.
- Капакът не затваря плътно каната. Дръжте напълнената кана в изправено положение, защото в противен случай съдържанието може да се разлее.

- За почистване не използвайте разяждащи химикали, корозивни или абразивни почистващи препарати. Също така дръжте остри и драскащи предмети далеч от продукта. В противен случай повърхностите могат да се повредят.

Почистване

- ▷ Изхвърлете утайката от кафето в контейнера за органични отпадъци.
- ▷ Изплакнете каната и френската преса с топла вода и препарат за миене на съдове преди първата употреба и след всяка употреба. Френската преса може да се разглобява за почистване. Оставете отделните части да изсъхнат напълно, преди да приберете продукта.
- ▷ Изплакнете капака под течаща вода.
- Съхранявайте празната кана с отворен капак, за да избегнете появата на мухъл.
- Всички части на артикула са подходящи и за миялна машина. За целта разглобете френската преса. Не подреждайте частите директно над нагревателите.

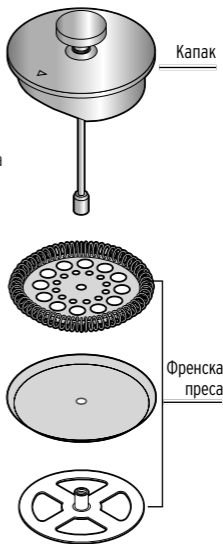

Artikelnummer | Product number | Réf rence | Codice articolo
 slo v robku | Numer artyku u |  slo v robku | Cikksz m
 r n numarası | Num r articol | Артикулен номер :
656 009

Made exclusively for:

Tchibo GmbH,  berseering 18, 22297 Hamburg, Germany

www.tchibo.de • www.tchibo.ch • www.tchibo.cz • www.tchibo.pl

www.tchibo.sk • www.tchibo.hu • www.tchibo.com.tr • www.tchibo.ro